

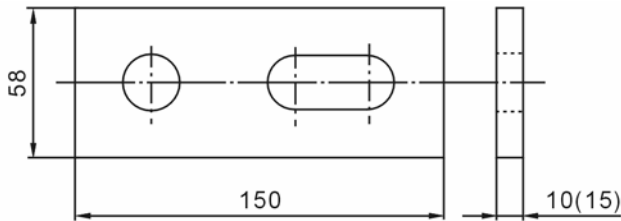

●U型用接合配件 - 套管用中間圈

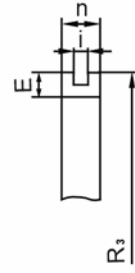

■中間圈用卡具 (CNS 2473-SS 400 或尼龍 6)

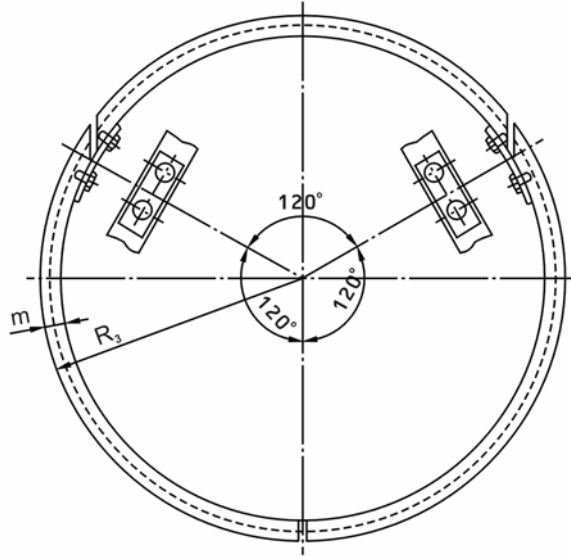
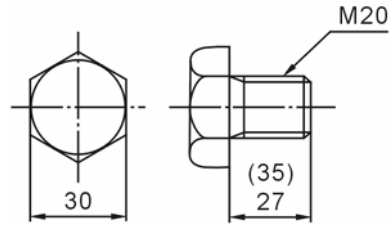

■中間圈用卡具用螺栓
(CNS 2473-SS400 或 CNS 3270-304)

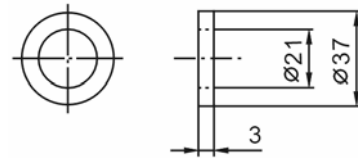

■中間圈用卡具用墊圈 (CNS 3270-304)

單位：mm

標稱管徑	各部 尺 度				參考質量 (kg)
	R ₃	i	m	n	
700	389.5	22	40	60	32.3
800	441.0	22	40	60	36.9
900	492.5	22	40	60	41.4
1000	543.5	22	40	60	45.9
1100	595.0	22	40	60	50.4
1200	646.0	22	40	60	54.9
1350	723.0	22	40	60	61.7
1500	800.0	22	40	60	68.5
1600	851.0	22	40	60	73.0
1650	876.5	22	40	60	75.2
1800	950.0	22	40	60	81.7
2000	1056.5	22	40	60	91.1

備考：1.中間圈用卡具之 () 內尺度表示材質為尼龍 6 之場合。

2.中間圈用卡具用螺栓之 () 內尺度表示中間圈用卡具之材質為尼龍之場合。

3.中間圈用卡具之材質為尼龍 6 時，須使用卡具用墊圈。卡具用螺栓之材質須使用不銹鋼 304。

各部尺度許可差

單位：mm

標稱管徑	許可差				標稱管徑
	R ₃	i	m	n	
700 2000	±3.0	+2.0 0	+3.0 -2.0	±1.0	700 2000